

## TG – 200 KYTAROVÁ / CHROM. LADIČKA S KLIPEM

Blahopřejeme ke koupi zařízení TG – 200, které slouží jako elektronická ladička.

### Vlastnosti ladičky

- Automatická vysoce přesná digitální chromatická ladička
- Zabudovaný snímač vibrací a současně i zabudovaný mikrofon
- Rozsah ladění: 12 tónová chromatická stupnice, rozsah A0-C7
- Kalibrace A od 433 do 447 Hz po 1 Hz krocích
- Snadno čitelný LCD displej s podsvětlením, na kterém se přímo zobrazuje podladění nebo přeladění příslušné struny
- Automatické vypnutí ladičky 5 minut po posledním ladění
- Upevnění na nástroj klipem
- Vysoce přesné a dokonalé ladění

## OBSLUHA

### Popis ladičky

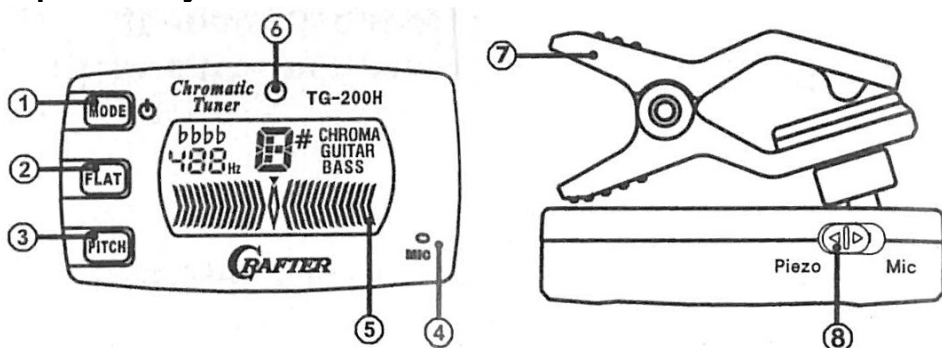

1. Tlačítko POWER - MODE
2. Tlačítko FLAT
3. Tlačítko PITCH
4. Zabudovaný mikrofon
5. LCD displej
6. Indikační dioda vyladění
7. Upevňovací klip
8. Volba snímání vibrace - mikrofon

### Práce s ladičkou

- Ladičku zapnete podržením tlačítka POWER – MODE cca 2 vteřiny.
- Ladičku vypnete opět podržením stejného tlačítka.
- Přepínačem zvolte vibrační snímání či snímání mikrofonem
- Nyní ladte nástroj od nejnižších strun (u kytary od E). LCD displej bude osvětlen žlutě až oranžově. Podle šipek poznáte, zda je struna laděna výše či níže. Uvolňujte či dotahujte strunu až se displej zobrazí zeleně a indikační LED se rozsvítí zeleně. Název tónu (v chromatickém režimu) se zobrazí na displeji.
- Je-li laděný tón rozladěn o méně než 50 centů, pak se zobrazí jen šipky a barva
- Pokud se jeden z ukazatelů nezobrazí, rozladte trochu strunu.
- K přepínání mezi režimy chromatický – BASS – GUITAR stiskněte krátce tlačítko POWER – MODE
- Pokud používáte kapodastr, tlačítkem FLAT zkompenzujete počtem zobrazených b kapodastr tak, abyste jej nemuseli při ladění sundávat.
- Je-li třeba, tlačítkem PITCH nastavte ladění v rozsahu A1 433 až 447 Hz.

### Poznámka

Při snímání vestavěným mikrofonem (MIC) umístěte ladičku co možná nejbližší laděnému nástroji. Při snímání klipem umístěte ladičku na laděný nástroj tak, aby se klip dobře seděl na libovolné části nástroje. LCD displej poté natočte tak, aby byl z Vašeho úhlu dobře čitelný.

### Instalace nových baterií

Zkontrolujte, zda je ladička vypnuta. Nikdy neprovádějte výměnu baterií, pokud je zapnuta. Odšroubujte jistící šroubek a otevřete kryt baterie a vložte 1 baterii typu CR 2032. Nikdy se nesazte tento typ baterie dobíjet.

### TECHNICKÁ DATA

Model	TG-200
Rozměry	53,5 x 38,5 x 30,5 mm
Rozsah ladění	12 – ti notový plně chromatický rozsah, 27 – 4186 Hz
Standardní ladění (A)	433 – 447 Hz (1 Hz krok)
Snímání zvuku	Vibrační snímač nebo mikrofon (volitelné)
Baterie	1 x CR 2032



Tato ladička  
Splňuje podmínky norem  
**89/336/EEC**

**EN50081 – 1 : 01,92**

**EN 50082 – 1 : 01,92**

\*Design přístroje může být změněn  
dle potřeby výrobce